



HTH

10.10



BERGBAU



SCHWERTEIL-
LOGISTIK



MILITÄRTECHNIK

ABMESSUNGEN (mm)

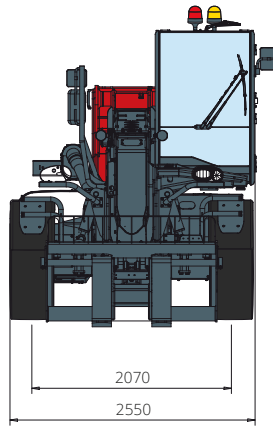

FRONTANSICHT

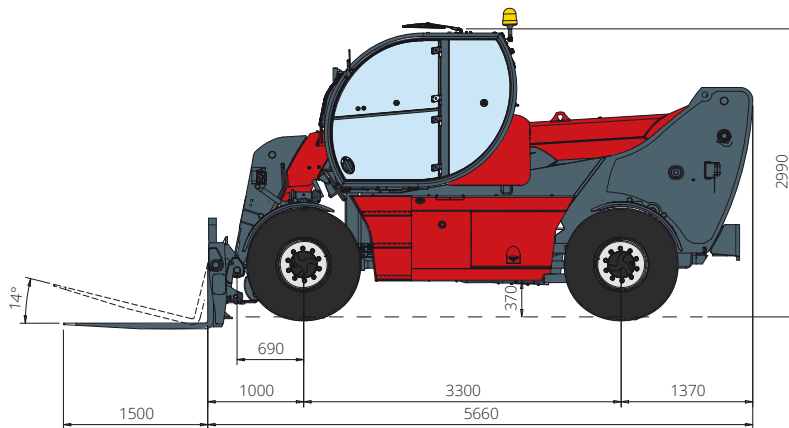

SEITENSICHT

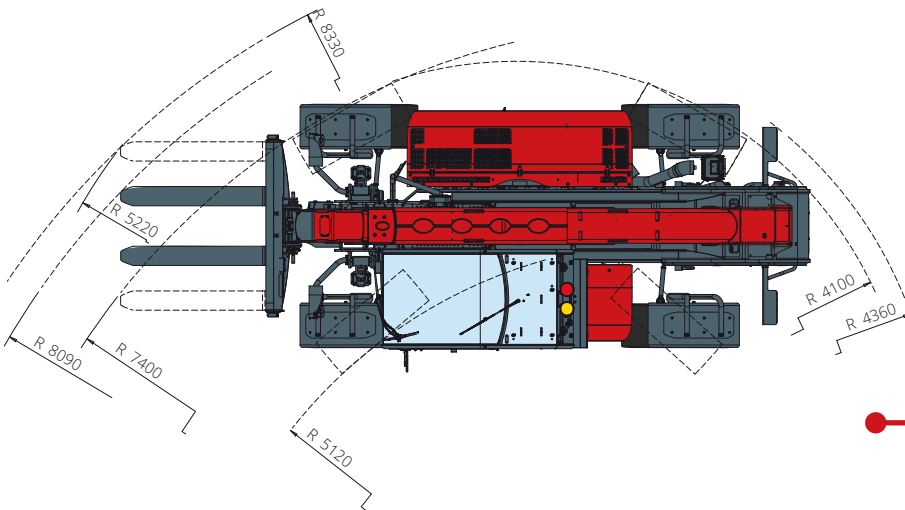

AUFSICHT

Lastdiagramm
**FRONTAL AUF REIFEN
(WELT OHNE AUS)**

ATT-03-018/ ATT-03-019

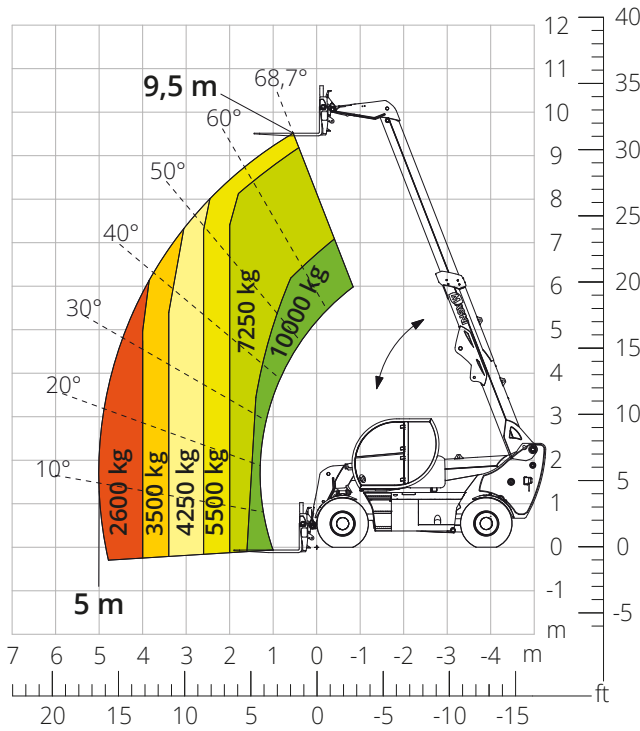

Lastdiagramm
FRONTAL AUF REIFEN (AUS)

ATT-03-018/ ATT-03-019

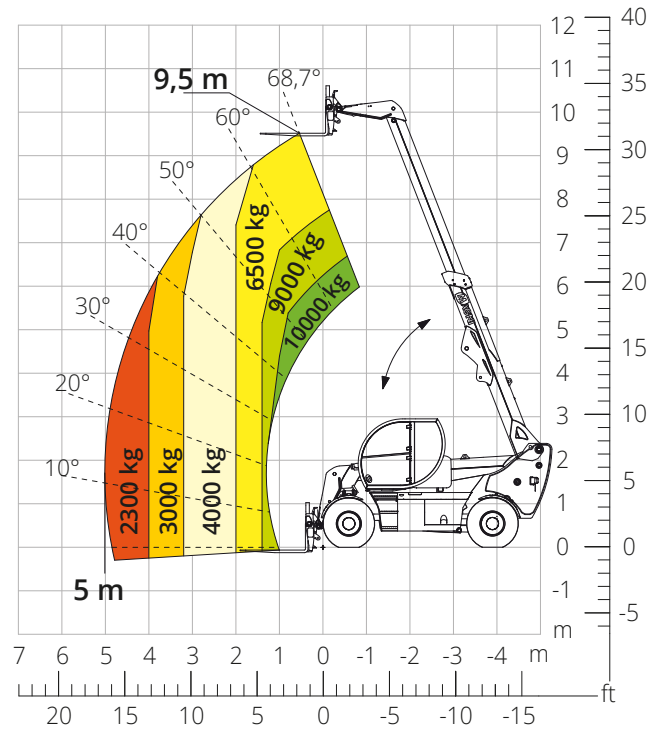

Lastdiagramm mit
REIFENKLAMMER 2.500 kg

ATT-06-003

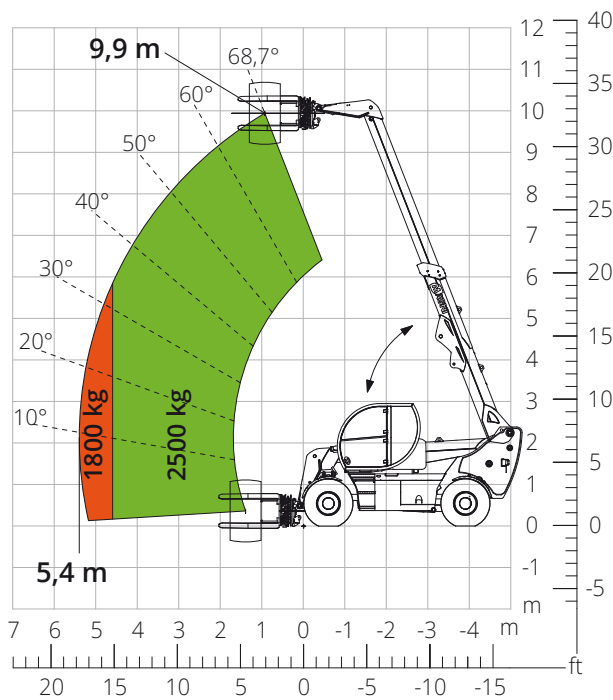

Lastdiagramm mit
REIFENKLAMMER 3.500 kg

ATT-06-004

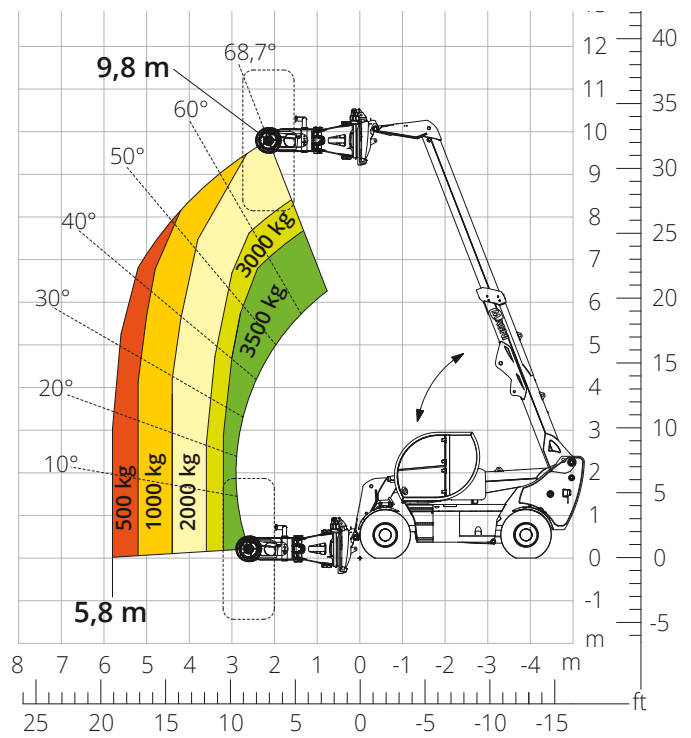

Lastdiagramm mit
LASTHAKEN 10.000 kg
(WELT OHNE AUS)

ATT-05-005

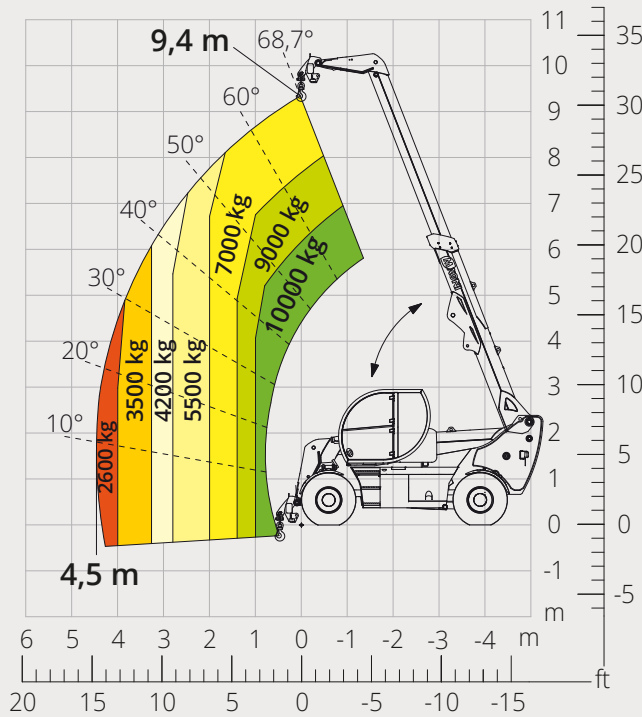

Lastdiagramm mit
SEILWINDE 6.000 kg

ATT-02-004

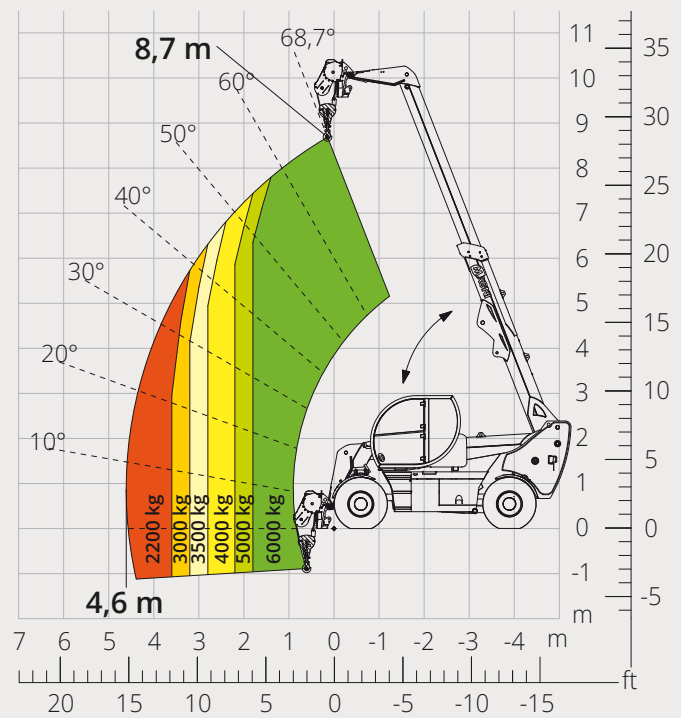

Lastdiagramm mit
AUSLEGER 3.000 kg

ATT-04-019

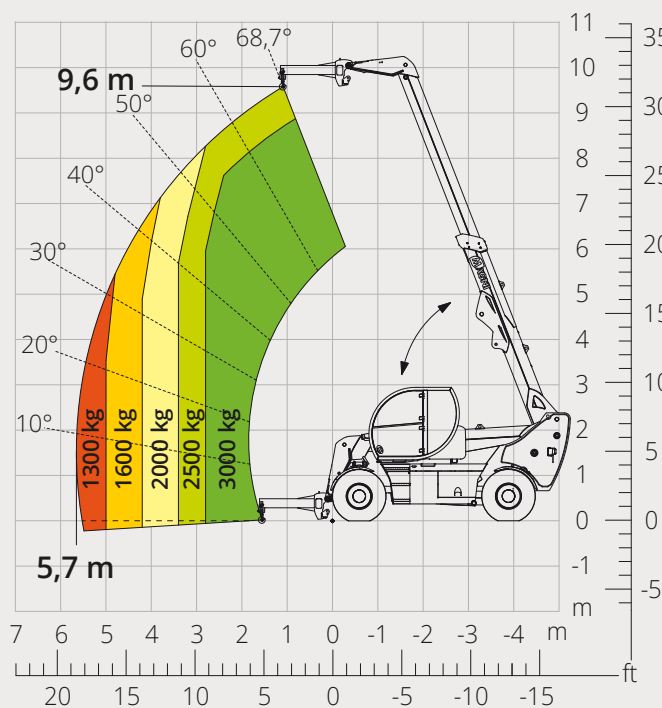

Lastdiagramm mit
ARBEITSKORB 450 kg FÜR BERGBAU

ATT-01-027

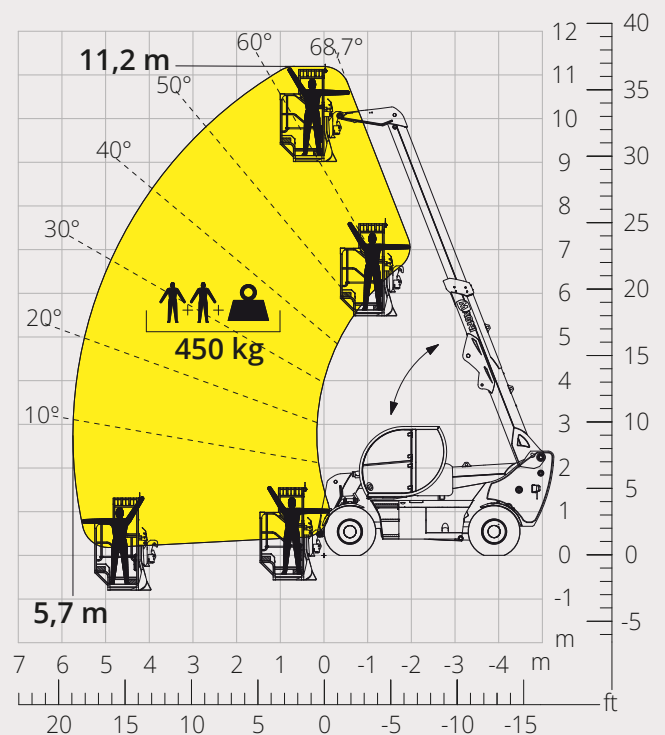

Maschinen- bezeichnung	Teleskopstapler	HTH 10.10	
	Maximale Tragkraft	10.000 kg	
	Maximale Hubhöhe	9,50 m	
	Max. Reichweite	5,00 m	
Motor	Modell	Deutz TCD 3,6 L4 - Stage V	Deutz TCD 3,6 L4 - Stage IIIA
	Nennleistung	100 kW (136 PS) bei 2.200 U/min	
	Max. Drehmoment	500 Nm bei 1.600 U/min	
	Hubraum	3,62 l	
	Zylinderzahl	4 in Reihe	
	Bauart	Dieselmotor mit Common Rail Direkteinspritzung und Turboaufladung	
	Kühlsystem	Wassergekühlter Ladeluftkühler	
Fahrtrieb	Typ	Hydrostatisch	
	Max. Druck	450 bar	
	Getriebe	Dropbox-Getriebe mit 2 Fahrstufen für Vorwärts- und Rückwärtsfahrt	
Achsen und Bremsen	Typ	Heavy-Duty mit Planeten-Endantrieben	
	Vorderachse	Automatischem Niveaueausgleich +/-8 Grad	
	Hinterachse	Pendel-Lenkachse	
	Anzahl der Antriebs-/Lenkräder	Allradantrieb/Allradlenkung	
	Lenkungsarten	Vorderrad-/Allrad-/Hundeganglenkung	
	Betriebsbremse	Servounterstützt, mit Pedal, an den Vorder- und Hinterrädern wirkend	
	Feststellbremse	Negativbremse, hydraulisch betätigt, an der Vorder- und Hinterachse wirkend	
Leistungen	Bereifung	18 R22.5	
	Max. Fahrgeschwindigkeit	40 km/h	
	Steigfähigkeit (unbeladen)	63%	
	Wenderadius	4.100 mm	
Gewichte	Leergewicht*	13.200 kg	
Füllmengen	Dieselmotorkraftstoff	195 l	
	AdBlue	10 l	
	Hydrauliköl	190 l	
	Motoröl	9 l	
	Kühlmittel	20 l	
Arbeits- hydraulik	Anlagentyp	Load-Sensing	
	Betriebspumpe	Verstellpumpe	
	Max. Hydraulikfördermenge	156 l/min	
	Max. Hydraulikfördermenge am Auslegerkopf	75 l/min	
	Max. Betriebsdruck	350 bar	
	Verteiler für Ausleger- und Oberwagenbewegungen	Proportionaler Steuerblock	
	Bewegungssteuerung	Elektroproportionaler Multifunktions-Joystick	
Normen- konformität	2006/42/CE: EU-Maschinenrichtlinie		
	2016/1628: Verordnung (EU) zu Schadstoffemissionen von Motoren der Stufe V		
	EN 1459-X: Sicherheitstechnische Anforderungen an Stapler mit veränderlicher Reichweite		
	ROPS/FOPS Level 2: Standard für Schutzeinrichtungen		

Die in dieser Broschüre enthaltenen Daten dienen zur Information und können ohne Vorankündigung geändert werden.

Alle Bilder dienen nur zur Veranschaulichung und bilden das Produkt möglicherweise nicht genau ab.

* Das angegebene Gewicht bezieht sich auf die Maschine im Leerzustand mit Standardausstattung und könnte in Abhängigkeit von der gewählten Konfiguration abweichen.

Die Standardkonfiguration der Maschine umfasst:

KABINE

- Komfort-Sitz
- Verstellbare Lenksäule
- Analoges Joypad
- Heizung
- Klimaanlage
- FM/AM-Radio mit USB- und Bluetooth-Anschluss
- USB Typ-A (5 V) Eingänge

ECHTZEIT INFORMATIONEN

- 7" Touchscreen
- MCTS - Magni Combi Touch System Software an Bord
- Automatisches System zur Erkennung von Anbaugeräten
- LMI - Überlastanzeiger
- Integrierte Onboard- und Ferndiagnose

TECHNISCHE SPEZIFIKATIONEN

- Q-Fit-Standard
- Vorbereitung für Arbeitskorb
- CAN-BUS-System 2-polig
- Automatische Ausrichtung der Vorder- und Hinterräder
- Automatische Feststellbremse
- Mechanische Batterieabschaltung im Motorraum
- Elektrische Anlage: 24 V - IP67

SERVICE

- MyMagni von Trackunit Telematiksystem (kostenlos, Verfügbarkeit auf Anfrage)
- Garantie: 24 Monate/2.000 Stunden