

**CARRETILLAS ELEVADORAS  
PARA TERRENOS ACCIDENTADOS**

**FL**

**5,0A**

PRELIMINAR



CONSTRUCCIÓN



LOGÍSTICA

<b>Identificación del modelo</b>	Nombre del modelo	FL5,0A
	Capacidad de carga - con STD WVM3,0	5000 kg
	Baricentro de la carga	600 mm
	Alimentación	Diésel
	Distancia entre el centro del eje delantero y el nivel horquillas	735 mm
<b>Peso</b>	Peso	9050 kg
	Peso en el eje delantero (a plena carga) / trasero (a plena carga)	12300/1750 kg
	Peso en el eje delantero (en vacío) / trasero (en vacío)	4280/4770 kg
<b>Ruedas</b>	Tipo de ruedas	Neumáticos
	Marca de los neumáticos	Exmile
	Medidas de las ruedas delanteras	445/65-22,5
	Medidas de las ruedas traseras	12,5/80-18
	Número de ruedas motrices	4WD - 2X / 2X
<b>Motor Stage III</b>	ID del modelo	FL5,0-C/A
	Marca y modelo del motor	QSF3.8t3TC115
	Cilindros/cilindrada del motor	4/3760
	Velocidad nominal	2200 rpm
	Norma de emisiones	Stage IIIA
	kW/(CV)	86 kW (115 CV)
<b>Prestaciones</b>	Velocidad de transporte (a plena carga/en vacío)	25/25 km/h
	Velocidad de elevación (a plena carga/en vacío)	0,45/0,52 m/s
	Velocidad de bajada (a plena carga/en vacío)	0,5/0,43 m/s
	Fuerza de tracción (a plena carga)	8600 daN
	Pendiente máxima superable (a plena carga)	45%
	Modelo de transmisión	4F50
	Tipo de transmisión	Hidráulica - Powershift con tres marchas
	Tipo de ejes	Con freno de disco en baño de aceite
	Diferencial de bloqueo automático	Bloqueo eléctrico del diferencial de accionamiento manual
	Freno de servicio	Hidráulico
	Freno de estacionamiento	Mecánico
	Batería	24 V
	<b>Otro</b>	Presión hidráulica de funcionamiento de los accesorios
Caudal de aceite de los accesorios		180 l/min
Potencia acústica LwA dB(A) garantizada		WIP

## POSIBILIDAD DE PERSONALIZACIÓN COMPLETA

¡Te ofrecemos el máximo confort incluso en las situaciones más extremas! Elige entre las muchas opciones para personalizar tu carretilla, de los paneles insonorizantes a la cabina cerrada.

Disfruta de la máxima eficacia y versatilidad en tu trabajo diario.



## CABINA CERRADA DISPONIBLE COMO OPCIÓN

Personaliza tu máquina con la cabina cerrada, las puertas de altura completa y el aire acondicionado opcional, para trabajar con total comodidad y flexibilidad.

# DIMENSIÓN

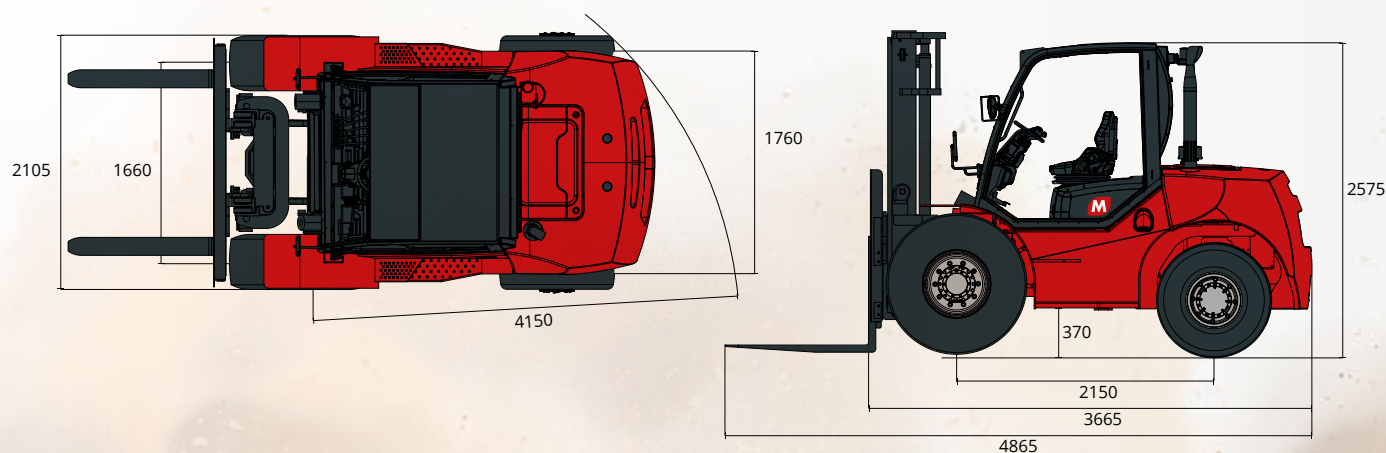

**EXCELENTE**  
**TRACCIÓN OFF-ROAD**

**ÓPTIMA**  
**MANIOBRABILIDAD**

**RESISTENCIA**  
**Y DURABILIDAD**  
**DE LOS MATERIALES**

**GRAN**  
**CAPACIDAD Y ALTURA**  
**DE ELEVACIÓN**

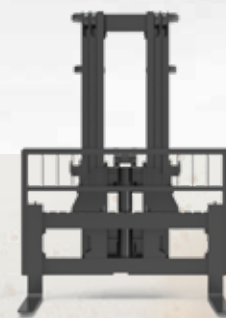
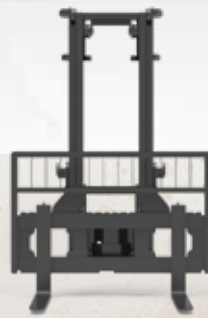

# MÁSTILES

Tipo		Wide View			Triplex				
Modelo		M-FL-1009	M-FL-1010	M-FL-1011	M-FL-1012	M-FL-1013	M-FL-1014	M-FL-1015	M-FL-1016
Configuración		std	opc	opc	opc	opc	opc	opc	opc
Altura de elevación máx. (mm)		3000	3700	4000	4000	4300	4500	4800	5000
Altura máx. (mm)	Altura con mástil bajo	2685	3035	3185	2760	2850	2910	3010	3060
	Altura con mástil alto sin rejilla de protección carga	4183	4883	5183	5470	5740	5920	6220	6399
Elevación libre (mm)	Sin rejilla de protección carga	170	170	170	1300	1420	1500	1600	1671
Voladizo delantero (mm)		735	735	735	804	804	804	804	804
Ángulo de inclinación	Adelante	15	15	15	15	15	15	15	10
	Atrás	15	15	15	15	15	15	15	15
Capacidad (kg)	ISO 22915-2	5000	5000	5000	5000	4600	4300	4100	3900
Baricentro de la carga 500 mm	ISO 22915-13	5000	5000	5000	5000	4500	4100	3900	3500

Con posicionador de horquillas Cascade, capacidad reducida en 300 kg.

Con desplazador lateral y posicionador de horquillas Cascade, capacidad reducida en 500 kg.

## CARACTERÍSTICAS FL 5,0A

- Cabina OHG
- Faros de carretera delanteros y traseros
- Luz intermitente ámbar
- Espejos retrovisores derecho e izquierdo
- 4 válvulas y tuberías
- Anillos de anclaje
- Asiento con suspensión
- Reposabrazos
- Pantalla LCD de 4 pulgadas
- Diagnóstico integrado a bordo
- Botón de parada de emergencia en la cabina
- Cuentahoras
- Avisador acústico de marcha atrás
- Freno de estacionamiento manual
- Predisposición sistema de enclavamiento de los cinturones de seguridad (SPO necesario, en su caso)

## OPCIONES FL 5,0A

- Parabrisas delantero con limpiaparabrisas
- Luneta trasera con limpiaparabrisas
- Cabina cerrada
- Calefacción
- Aire acondicionado
- Panel de aislamiento acústico
- Neumáticos rellenos de espuma (sustituyen neumáticos estándar)
- Neumáticos antihuellas (solo versión con espuma - sust. neum. estándar)
- Faros de trabajo de led delanteros
- Conector impermeable estándar europeo de 7 pines
- 5.º conector adicional
- 5.ª válvula adicional
- Sistema de pesaje - función de impresión incluida
- Sistema de pesaje - función de impresión no incluida
- Sistema parachispas
- Luz azul de señalización
- Espejo convexo panorámico
- Interruptor adicional en la cabina para bloqueo alimentación principal
- Sistema de sensor de presencia del operador (OPS) con alarma - CE 2023
- Sistema de sensor de presencia del operador (OPS) con inhibición del motor - obligatorio para Australia
- Pintura especial
- Predisposición matriculación para circulación vial
- Conector para sistemas GPS para gestión flota

## SERIE COMPLETA



FL 2,5A



FL 3,0A



FL 3,5A



FL 5,0A