

**IN**

ES0708DC

Plataforma area de tjiera para suelo pavimentado

LISTA EQUIPAMIENTO ESTÁNDAR

- Baterías ac con sistema impermeable ip67
- Sistema automático de protección de baches
- Protección antiplastamiento
- Amplia distancia al suelo
- Cierre automático de la puerta
- Limitación de velocidad en altura máxima
- Control sobrecarga de la plataforma
- Sistema de frenado automático
- Desactivación del freno de emergencia
- Neumáticos antihuella
- Indicador de vuelco con alarma
- Sirena durante el descenso y doble luz led intermitente
- Soporte de seguridad para operaciones de mantenimiento
- Claxon
- Válvula de bloqueo de cilindros
- Botón de parada de emergencia
- Sistema de descenso de emergencia
- Protección del motor de tracción
- Argollas de anclaje
- Sistema de diagnóstico a bordo
- Cuentahoras
- Controles proporcionales
- Barandillas plegables
- Corriente en la plataforma
- Batería sin mantenimiento
- Tubos con sistema antiexplosión
- Alarma de movimiento
- Orificios integrados para el transporte con horquillas
- Sistema de protección de la recarga
- Indicador de carga
- Puntos de anclaje y de elevación
- Extensión de la cesta unidireccional
- 2 ruedas motrices
- 2 ruedas de dirección
- Desbloqueo del freno de emergencia manual

**LOGÍSTICA****CONSTRUCCIÓN**

ES0708DC

Capacidad de carga		230 kg
Capacidad de carga extendida		113 kg
N.º máximo ocupantes (interior/exterior)		2/0
Altura de trabajo	A	7,6 m
Altura suelo plataforma	B	5,6 m
Longitud total	C	1,52 m
Anchura total	D	0,81 m
Altura total (barandillas elevadas)	E	2,01 m
Altura de transporte (barandillas bajadas)	F	1,65 m
Dimensiones de la plataforma (largo/ancho)		1,37x0,7 m
Extensión de la plataforma	G	0,6 m
Distancia al suelo (cerrada)		6 cm
Distancia al suelo (elevada)		1,5 cm
Distancia entre ejes	H	1,13 m
Radio de giro (interior)		45 cm
Radio de giro (exterior)		1,60 m
Motores de conducción		2x24VDC/0.5kW
Motores de elevación		24VDC/2.2kW
Velocidad de movimiento (cerrada)		4 km/h
Velocidad de movimiento (elevada)		0,6 km/h
Baterías		24V/115Ah Baterías AGM sin mantenimiento
Cargador de baterías integrado		24V/15A
Pendiente superable		25%
Pendiente máxima de trabajo		1,5° / 3°
Neumáticos antihuella		230x100 mm
Peso (CE)		1300 kg



Neumáticos antihuella



Soporte de seguridad

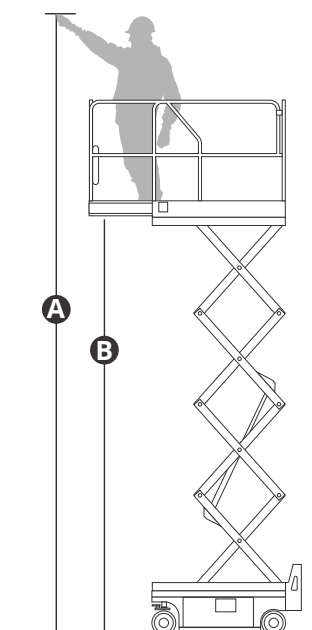
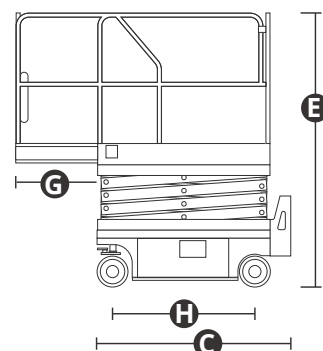
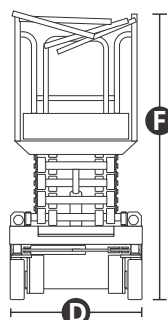

ESTÁNDARES CUMPLIDOS: EN 280-1, ANSI/SAIA A92.20

Los datos de este folleto son informativos y están sujetos a cambios sin previo aviso.

Las imágenes se presentan únicamente con fines ilustrativos; podrían no representar el producto exactamente.