

# VORKHEFTRUCKS VOOR RUW TERREIN

# FL

# 2,5A

VOORLOPIG ONTWERP



BOUW



LOGISTIEK

	Modelnaam	FL2,5A	
<b>Typeaanduiding</b>	Draagvermogen - met STD WVM3,0	2.500 kg	
	Zwaartepunt van de lading	500 mm	
	Voeding	Diesel	
	Afstand vanaf het midden van de vooras tot vorkenvlak	600 mm	
<b>Gewicht</b>	Gewicht	5.400 kg	
	Gewicht op vooras (bij volle belasting)/achteras (bij volle belasting)	6.810/1.090 kg	
	Gewicht op vooras (onbelast)/achteras (onbelast)	2.390/3.010 kg	
<b>Wielen</b>	Type wielen	Banden	
	Bandenmerk	Exmile	
	Afmetingen van de voorwielen	12-16,5-14PR	
	Afmetingen van de achterwielen	10,0/75-15,3	
	Aantal aangedreven wielen	4WD - 2X/2X	
<b>Stage III-motor</b>	ID van het model	FL2,5 RT-V/A	
	Merk en model van de motor	YANMAR 4TNE98	
	Cilinders/cilinderinhoud van de motor	4/3319	
	Nominale snelheid	2.300 omw./min.	
	Emissienorm	Stage IIIA	
	kW/(CV)	42,1 kW (56 CV)	
<b>Prestaties</b>	Transportsnelheid (bij volle belasting/onbelast)	23/25 km/h	
	Hefsnelheid (bij volle belasting/onbelast)	0,50/0,51 m/s	
	Daalsnelheid (bij volle belasting/onbelast)	0,4/0,45 m/s	
	Trekkkracht (bij volle belasting/onbelast)	4.200 daN	
	Maximaal hellingsvermogen (bij volle belasting)	60%	
	Transmissiemodel	4F35S	
	Type transmissie	Hydraulisch - Powershift met 3 versnellingen	
	Type as	Met oliebadschijfremmen	
	Differentieel met automatische vergrendeling	Elektrische differentieelvergrendeling met handmatige bediening	
	Bedrijfsrem	Hydraulisch	
	Handrem	Mechanisch	
	Accu	12 V	
	<b>Overig</b>	Hydraulische bedrijfsdruk van het toebehoren	185 bar
		Oliedebit van het toebehoren	80 l/min
Gegarandeerd akoestisch vermogen LwA dB(A)		WIP	

## MOGELIJKHEID TOT VOLLEDIGE PERSONALISATIE

Wij bieden maximaal comfort, zelfs in de meest extreme situaties!

Kies uit de vele optionele personalisatiemogelijkheden voor uw truck, van geluidsabsorberende panelen tot een gesloten cabine.

Geniet van maximale efficiëntie en veelzijdigheid in uw dagelijks werk.



## GESLOTEN CABINE OPTIONEEL VERKRIJGBAAR

Rust uw machine uit met een gesloten cabine, deuren op volledige hoogte en airconditioning voor maximaal comfort en flexibiliteit tijdens alle werkzaamheden.

# AFMETINGEN

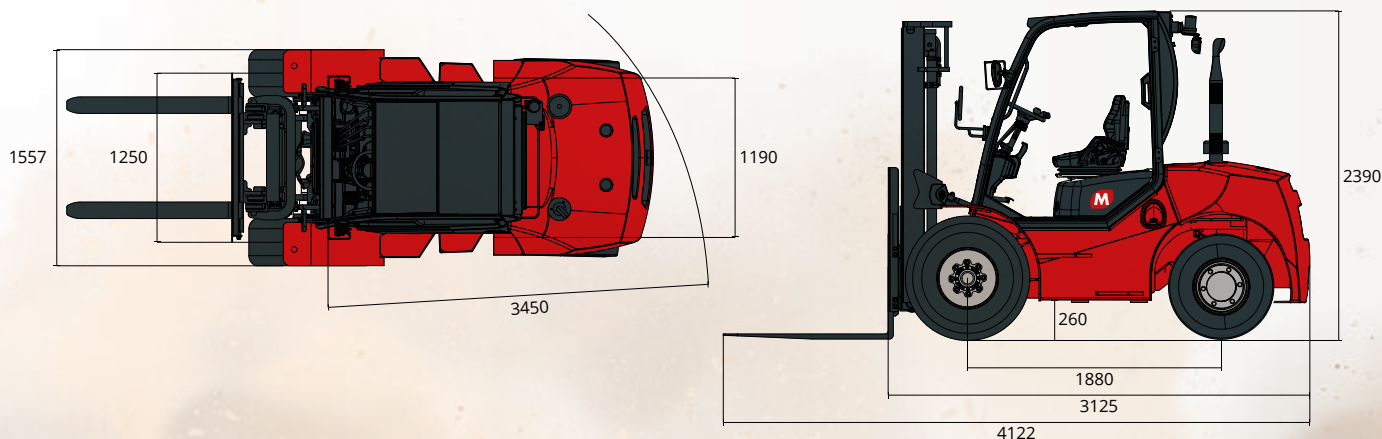

**UITMUNTENDE  
TRACTIE OFF-ROAD**

**UITSTEKENDE  
MANOEUVREERBAARHEID**

**BESTEN-  
DIGHEID  
EN DUURZAAMHEID  
VAN DE MATERIALEN**

**HOOG  
DRAAGVERMOGEN  
EN HEFHOOGTE**

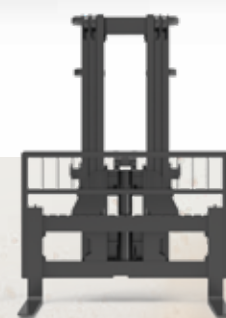
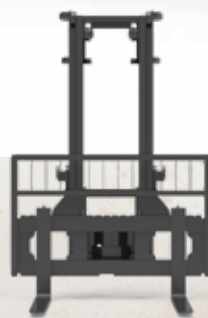

## MASTEN

Type		Wide View			Triplex				
Model		M-FL-1001	M-FL-1002	M-FL-1003	M-FL-1004	M-FL-1005	M-FL-1006	M-FL-1007	M-FL-1008
Configuratie		std	opt	opt	opt	opt	opt	opt	opt
Max. hefhoogte (mm)		3.000	3.700	4.000	4.000	4.300	4.500	4.700	5.000
Max. hoogte (mm)	Hoogte met verlaagde mast	2.215	2.615	2.815	2.115	2.215	2.265	2.365	2.515
	Hoogte met opgeheven mast zonder belast beschermrooster	3.782	4.482	4.782	4.860	5.160	5.360	5.560	5.860
Vrije heffing (mm)	Zonder belast beschermrooster	140	140	140	1.255	1.355	1.405	1.505	1.655
Overhang voorruit (mm)		585	585	585	603	603	603	603	603
Hellingshoek	Voorruit	10	10	10	10	10	10	10	6
	Achterruit	12	12	12	12	12	12	12	6
Draagvermogen (kg) Zwaartepunt van de lading 500 mm	ISO 22915-2	2.500	2.500	2.500	2.500	2.400	2.200	2.000	1.900
	ISO 22915-13	2.500	2.500	2.100	2.000	1.900	1.700	1.400	1.100

Met Cascade vorkenversteller, verminderd draagvermogen van 300 kg.

Met Cascade transporteur en vorkenversteller, verminderd draagvermogen van 500 kg.

## CARATTERISTICHE FL 2,5A

- OHG-cabine
- Koplampen voor en achter
- Geel knipperlicht
- Achteruitkijkspiegels rechts en links
- 4 kleppen en leidingen
- Verankeringsringen
- Geveerde stoel
- Armsteun
- 4" LCD-scherm
- Noodstopknop in de cabine
- Urenteller
- Geluidssignaal tijdens achteruit rijden
- Handmatige parkeerrem
- Mogelijkheid voor vergrendelingssysteem voor gordels (SPO vereist indien nodig)

## OPTIES FL 2,5A

- Voorruit met ruitenwisser
- Achterraait met ruitenwisser
- Gesloten cabine
- Verwarming
- Airconditioning
- Isolatielager met geluidssignaal
- Zeer elastische banden (in plaats van de standaardbanden)
- Gevulde voorbanden
- Niet-markerende banden
- Led-werklampen vooraan
- 7-polige Europese standaard waterdichte contactdoos
- Vonkenvangstysteem
- Blauw waarschuwingslicht
- Convexe panoramische spiegel
- Extra schakelaar in de cabine voor hoofdvoedingsblok
- Detectiesysteem voor aanwezigheid bediener (SPO) met alarm - CE 2023
- Systeem voor aanwezigheid bediener (SPO) met motorblokkering - verplicht voor Australië
- Speciaal lakwerk
- Vorbereiding voor kentekenregistratie
- Connector voor GPS-systemen voor wagenparkbeheer

## VOLLEDIGE SERIE



FL 2,5A



FL 3,0A



FL 3,5A



FL 5,0A