

**IN**
OUT
4WD
2WS

DAB12RT

Nacelle Articulées

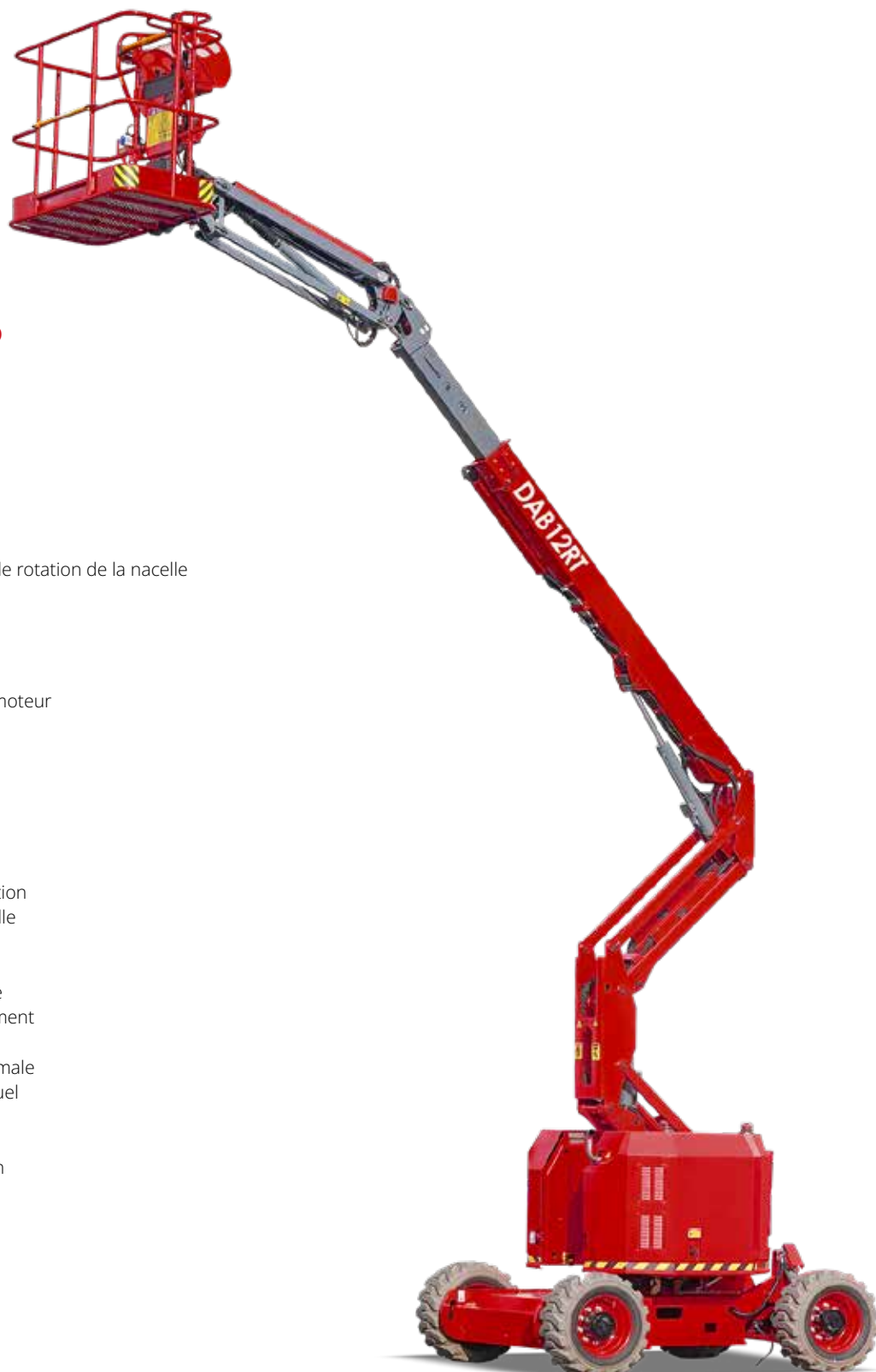

ÉQUIPEMENT STANDARD

- 2 roues directrices
- 4 roues motrices
- Rotation 355° (discontinue)
- Contrôles proportionnels
- Phare clignotant
- Pneus remplis de mousse
- Klaxon
- Compte-heures
- Capteur de surveillance de l'angle de rotation de la nacelle
- Alimentation de secours 12V CC

MOTOR

- Moteur Stage V
- Protection contre le redémarrage moteur

PANIER NACELLE

- Rotatif +/-90°
- Prise de courant Schuko 16A/250V

SÉCURITÉ

- Système de validation de la translation
- Capteur de surcharge dans la nacelle
- Système de diagnostic embarqué
- Système de descente d'urgence
- Indicateur d'inclinaison avec alarme
- Alarmes de descente et de mouvement
- Protection anti-écrasement
- Limite de vitesse à la hauteur maximale
- Déblocage du frein d'urgence manuel
- Points d'ancrage et de levage
- Bouton d'arrêt d'urgence
- Tuyaux avec système anti-explosion

**BÂTIMENT****LOGISTIQUE**

ABAQUE DE CHARGE

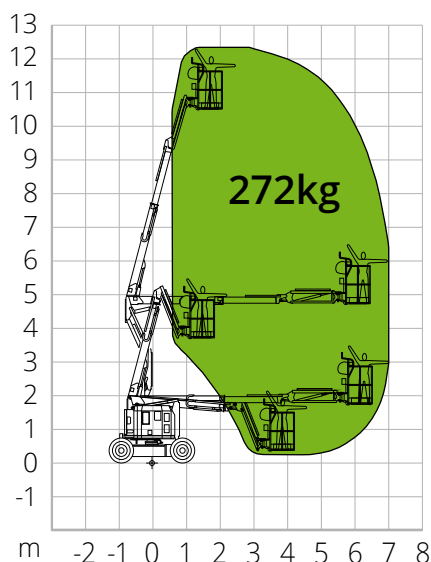

DIMENSIONS

Longueur nacelle	5,75 m
Longueur nacelle (avec panier tourné)	4,12 m
Largeur nacelle (roues)	1,85 m
Largeur nacelle (transport)	1,85 m
Hauteur nacelle	2,02 m
Hauteur nacelle (transport)	2,10 m
Empattement	B 1,88 m
Garde au sol hors-tout	0 m
Garde au sol	A 0,17 m

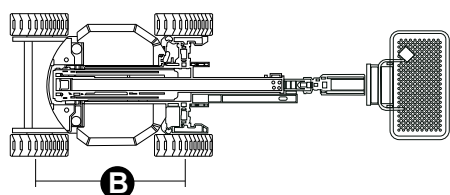
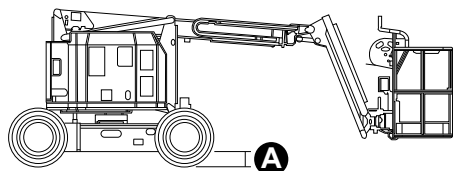

DAB12RT

Caractéristiques techniques

Hauteur max. de travail	12,54 m
Hauteur max. panier nacelle	10,54 m
Point d'articulation	4,80 m
Portée max.	6,70 m
Rayon de braquage (extérieur)	4,10 m
Rayon de braquage (intérieur)	1,80 m
Largeur panier nacelle	0,76 m
Longueur panier nacelle	1,42 m
Rotation panier nacelle	180°
Type potence	Standard
Longueur potence	-
Rotation verticale potence	-
Hauteur négative	-
Système d'alimentation de secours	12V CC

Performances

Capacité de charge max. de la nacelle	272 kg
Nombre max. d'occupants	2
Pente max. admissible (repliée)	45%
Pente max. de travail	3°/4,5°
Vitesse du vent max.	12,5 m/s
Vitesse (configuration repliée)	4,8 km/h
Vitesse (configuration de travail)	0,8 km/h
Rotation de la tourelle	355° (discontinue)

Moteur

Puissance	Kubota D1105/18.2 kW
Capacité réservoir diesel	40 l
Capacité réservoir huile	75 l
Transmission	-

Poids total 5 400 kg

Caractéristiques spécifiques

Pneus pleins 16,5-10

NORMATIVE: EN280-1, ANSI/SAIA A92.20

Les données de cette brochure sont fournies à titre d'informations et peuvent faire l'objet de modifications sans préavis. Toutes les images sont fournies à titre indicatif uniquement et pourraient ne pas représenter exactement le produit.