



ES0607DC-XD

Nacelles élévatrices à ciseaux non tout terrain

ÉQUIPEMENT STANDARD

- Système automatique anti-basculement dans le dessous de caisse
- Porte autobloquante sur la nacelle
- Limite de vitesse à la hauteur maximale
- Contrôle surcharge de la nacelle
- Déblocage du frein d'urgence
- Pilotable à la hauteur maximale
- Système de freinage automatique
- Pneus pleins non marquants
- Indicateur d'inclinaison avec alarme
- Signal acoustique de descente et double feu LED clignotant
- Bride de sécurité pour opérations d'entretien
- Klaxon
- Bouton d'arrêt d'urgence
- Système de descente d'urgence
- Œillets d'ancrage
- Système de diagnostic embarqué
- Compte-heures
- Contrôles proportionnels
- Batterie sans entretien
- Alarme mouvement
- Trous frontaux et latéraux intégrés pour transport avec fourches
- Système de protection recharge
- Indicateur de charge
- Points d'ancrage et de levage
- Extension de la nacelle unidirectionnelle
- 2 roues motrices
- 2 roues directrices



LOGISTIQUE



BÂTIMENT

ES0607DC-XD

Capacité de charge	240 kg
Capacité de charge étendue	100 kg
Nombre max. d'occupants (à l'intérieur/à l'extérieur)	2/1
Nombre max. d'occupants avec plateforme soulevée (à l'intérieur/à l'extérieur)	1/1
Hauteur max. de travail (à l'intérieur)	A 6,10 m
Hauteur plancher de la nacelle (à l'intérieur)	B 3,60 m
Hauteur max. de travail (à l'extérieur)	5,00 m
Hauteur plancher de la nacelle (à l'extérieur)	3,00 m
Longueur totale	C 1,44 m
Largeur totale	D 0,76 m
Hauteur totale	E 1,98 m
Hauteur transport (garde-corps abaissé)	-
Dimensions nacelle (longueur/largeur)	1,28 / 0,70 m
Extension nacelle	G 0,60 m
Garde au sol (configuration repliée)	0,06 m
Garde au sol (configuration ouverte)	0,015 m
Empattement	H 1,05 m
Rayon de braquage (intérieur)	0,40 m
Rayon de braquage (extérieur)	1,55 m
moteur de conduite	2×24VDC/0,4kW
Moteurs de levage	24VDC/1,2kW
Vitesse de translation (configuration repliée)	4,0 km/h
Vitesse de translation (travail)	0,4 km/h
Piles	Batteries AGM sans entretien 24 V/85Ah
Réservoir d'huile hydraulique	3 l
Chargeur de batterie intégré	24V/15A
Pente franchissable	25%
Pente maximale de travail	1,5°/3°
Pneus pleins non marquants	230x80 mm
Poids CE	940 kg



Pneumatiques anti-traces



Étrier de sécurité

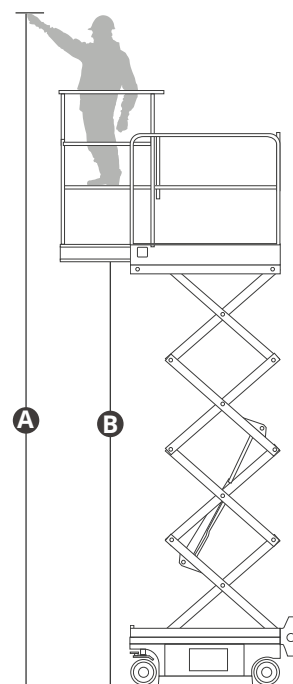
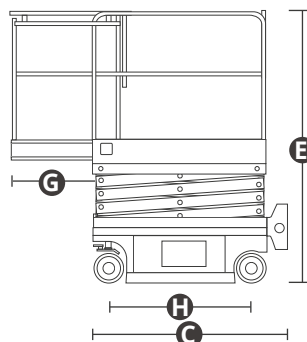
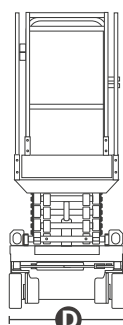

NORMES RESPECTÉES: EN 280-1, ANSI/SAIA A92.20

Les données de cette brochure sont fournies à titre d'informations et peuvent faire l'objet de modifications sans préavis.

Toutes les images sont fournies à titre indicatif uniquement et pourraient ne pas représenter exactement le produit.