



ES0707DC

Plataforma elevadora de tijera para suelo pavimentado

EQUIPAMIENTO ESTÁNDAR

- Sistema antivuelco bajos automático
- Puerta autoblocante en la plataforma
- Límite de velocidad a altura máxima
- Control sobrecarga de la plataforma
- Manejabilidad a la máxima altura
- Sistema de frenos automático
- Neumáticos antihuellas
- Indicador de inclinación con alarma
- Señal acústica para la bajada y doble luz LED intermitente
- Soporte de seguridad para operaciones de mantenimiento
- Claxon
- Pulsador de parada de emergencia
- Sistema de bajada de emergencia
- Ojales de anclaje
- Sistema de diagnóstico a bordo
- Cuentahoras
- Controles proporcionales
- Parapeto plegable
- Batería sin mantenimiento
- Tubos con sistema antiexplosión
- Alarma de movimiento
- Orificios frontales y laterales integrados para el transporte con horquillas
- Sistema de protección recarga
- Indicador de carga
- Puntos de anclaje y elevación
- Extensión de la plataforma unidireccional
- 2 ruedas motrices
- 2 ruedas de dirección
- Liberación del freno de emergencia manual



LOGÍSTICA



CONSTRUCCIÓN

ES0707DC

Capacidad		230 kg
Capacidad extendida		113 kg
N.º máx. de ocupantes (interno/externo)		2/1
Altura máx. de trabajo	A	6,50 m
Altura superficie de la plataforma	B	4,50 m
Longitud total	C	1,58 m
Anchura total	D	0,76 m
Altura total (parapeto arriba)	E	2,05 m
Altura transporte (parapeto abajo)	F	1,68 m
Dimensiones plataforma (longitud/anchura)		1,44 m / 0,74 m
Extensión plataforma	G	0,60 m
Distancia al suelo (cerrada)		0,07 m
Distancia al suelo (abierta)		0,016 m
Distancia entre ejes	H	1,12 m
Radio de giro (interior)		0m
Radio de dirección (externo)		1,30 m
motores de conducción		2×24VDC/0,5kW
Motores de elevación		24VDC/2,2kW
Velocidad de desplazamiento (cerrada)		4,5 km/h
Velocidad de desplazamiento (trabajo)		0,6 km/h
Baterías		Baterías AGM -sin mantenimiento 24V/115Ah
Depósito aceite hidráulico		3,5 l
Cargador de baterías integrado		24V/15A
Pendiente superable		25%
Pendiente máxima de trabajo		1,5°/3°
Neumáticos antihuellas		305×100 mm
Peso CE		1200 kg



Neumáticos antihuella



Soporte de seguridad

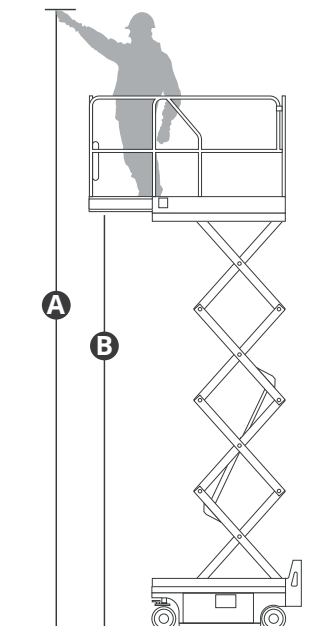
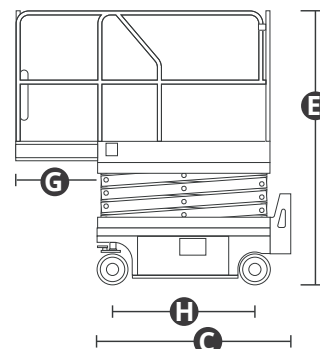
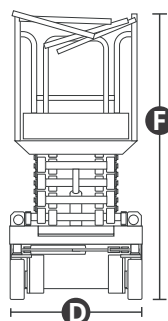

ESTÁNDARES CUMPLIDOS: EN 280-1, ANSI/SAIA A92.20

Los datos de este folleto son informativos y están sujetos a cambios sin previo aviso.

Las imágenes se presentan únicamente con fines ilustrativos; podrían no representar el producto exactamente.