

**IN  
OUT**

# ES0707DC

## Nacelle élévatrice à ciseaux non tout terrain

### ÉQUIPEMENT STANDARD

- Système automatique anti-basculement dans le dessous de caisse
- Porte autobloquante sur la nacelle
- Limite de vitesse à la hauteur maximale
- Contrôle surcharge de la nacelle
- Pilotable à la hauteur maximale
- Système de freinage automatique
- Pneus pleins non marquants
- Indicateur d'inclinaison avec alarme
- Signal acoustique de descente et double feu LED clignotant
- Bride de sécurité pour opérations d'entretien
- Klaxon
- Bouton d'arrêt d'urgence
- Système de descente d'urgence
- Œillets d'ancrage
- Système de diagnostic embarqué
- Compte-heures
- Contrôles proportionnels
- Garde-corps rabattable
- Batterie sans entretien
- Tuyaux avec système anti-explosion
- Alarme mouvement
- Trous frontaux et latéraux intégrés pour transport avec fourches
- Système de protection recharge
- Indicateur de charge
- Points d'ancrage et de levage
- Extension de la nacelle unidirectionnelle
- 2 roues motrices
- 2 roues directrices
- Déblocage du frein d'urgence manuel

**LOGISTIQUE****BÂTIMENT**

## ES0707DC

Capacité de charge		230 kg
Capacité de charge étendue		113 kg
Nombre max. d'occupants (à l'intérieur/à l'extérieur)		2/1
Hauteur max. de travail	A	6,50 m
Hauteur plancher de la nacelle	B	4,50 m
Longueur totale	C	1,58 m
Largeur totale	D	0,76 m
Hauteur totale (garde-corps relevé)	E	2,05 m
Hauteur transport (garde-corps abaissé)	F	1,68 m
Dimensions nacelle (longueur/largeur)		1,44 m / 0,74 m
Extension nacelle	G	0,60 m
Garde au sol (configuration repliée)		0,07 m
Garde au sol (configuration ouverte)		0,016 m
Empattement	H	1,12 m
Rayon de braquage (intérieur)		0 m
Rayon de braquage (extérieur)		1,30 m
moteur de conduite		2x24VDC/0,5kW
Moteurs de levage		24VDC/2,2kW
Vitesse de translation (configuration repliée)		4,5 km/h
Vitesse de translation (travail)		0,6 km/h
Piles		Batteries AGM sans entretien 24V/115Ah
Réservoir d'huile hydraulique		3,5 l
Chargeur de batterie intégré		24V/15A
Pente franchissable		25%
Pente maximale de travail		1,5°/3°
Pneus pleins non marquants		305x100 mm
Poids CE		1 200 kg



Pneumatiques anti-traces



Étrier de sécurité

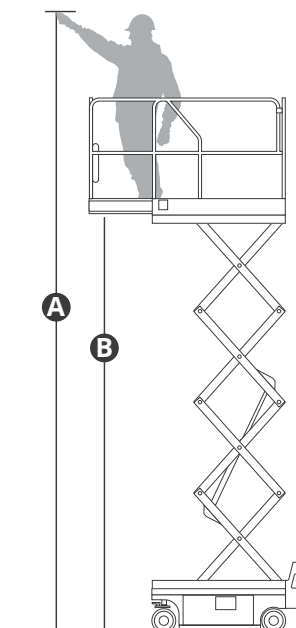
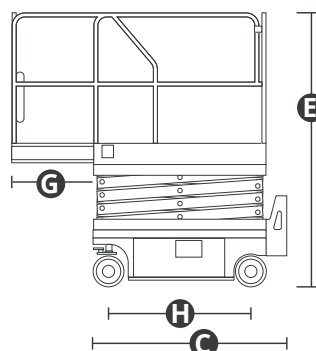
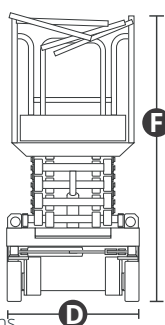

**NORMES RESPECTÉES:** EN 280-1, ANSI/SAIA A92.20

Les données de cette brochure sont fournies à titre d'informations et peuvent faire l'objet de modifications sans préavis.

Toutes les images sont fournies à titre indicatif uniquement et pourraient ne pas représenter exactement le produit.