

**IN  
OUT**

# ES0707DC

## Piattaforma a pantografo superfici pavimentate

### EQUIPAGGIAMENTO STANDARD

- Sistema antiribaltamento nella sottoscocca automatico
- Porta autobloccante sulla piattaforma
- Limite di velocità ad altezza massima
- Controllo sovraccarico della piattaforma
- Guidabile alla massima altezza
- Sistema frenante automatico
- Pneumatici non marcati
- Indicatore di inclinazione con allarme
- Segnale acustico per la discesa e doppia luce LED lampeggiante
- Staffa di sicurezza per operazioni di manutenzione
- Clacson
- Pulsante di arresto di emergenza
- Sistema di discesa di emergenza
- Occhielli di ancoraggio
- Sistema diagnostico di bordo
- Contaore
- Controlli proporzionali
- Parapetto pieghevole
- Batteria maintenance-free
- Tubi con sistema anti esplosione
- Allarme movimento
- Fori frontali e laterali integrati per trasporto con forche
- Sistema di protezione ricarica
- Indicatore di carica
- Punti di ancoraggio e sollevamento
- Estensione della piattaforma unidirezionale
- 2 ruote motrici
- 2 ruote sterzanti
- Rilascio del freno di emergenza manuale

**LOGISTICA****EDILIZIA**

## ES0707DC

Portata		230 kg
Portata estesa		113 kg
N. massimo occupanti (interno/esterno)		2/1
Altezza max. di lavoro	A	6,50 m
Altezza piano della piattaforma	B	4,50 m
Lunghezza totale	C	1,58 m
Larghezza totale	D	0,76 m
Altezza totale (parapetto su)	E	2,05 m
Altezza trasporto (parapetto giu)	F	1,68 m
Dimensioni piattaforma (lunghezza/larghezza)		1,44 m / 0,74 m
Estensione piattaforma	G	0,60 m
Luce libera dal suolo (chiusa)		0,07 m
Luce libera dal suolo (aperta)		0,016 m
Passo	H	1,12 m
Raggio di sterzata (interno)		0 m
Raggio di sterzata (esterno)		1,30 m
Motori di guida		2x24VDC/0,5kW
Motori di sollevamento		24VDC/2,2kW
Velocità di traslazione (chiusa)		4,5 km/h
Velocità di traslazione (lavoro)		0,6 km/h
Batterie		batterie AGM senza manutenzione 24V/115Ah
Serbatoio olio idraulico		3,5 l
Caricabatterie integrato		24V/15A
Pendenza superabile		25%
Pendenza massima di lavoro		1,5°/3°
Pneumatici non marcanti		305x100 mm
Peso CE		1.200 kg



Pneumatici anti-traccia



Staffa di sicurezza

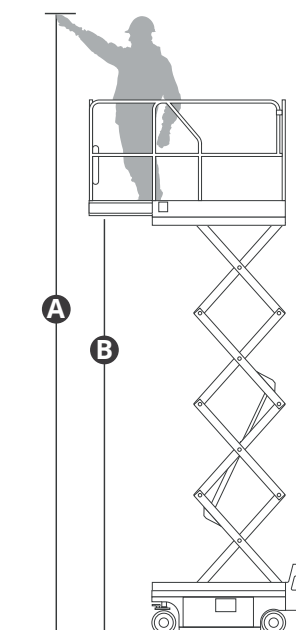
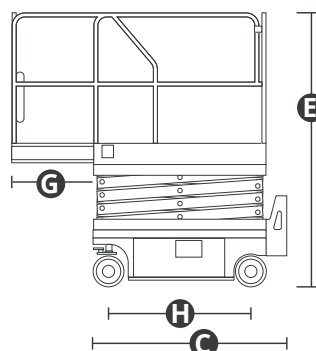
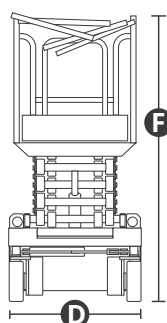

**NORMATIVE:** EN 280-1, ANSI/SAIA A92.20

I dati del presente opuscolo sono informativi e possono essere modificati senza preavviso. Tutte le immagini sono fornite unicamente a scopo illustrativo e potrebbero non rappresentare esattamente il prodotto.